

Filz- und Sieblaufregler

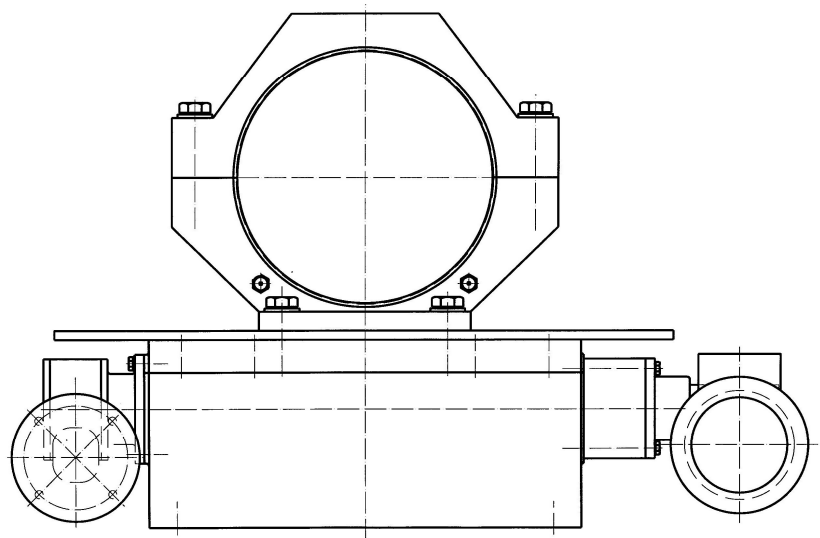

- *Produktbeschreibung*
- *Typen*
- *Referenzen*

EMA Filz- und Sieblaufregler mit elektro-motorischem Stellantrieb

Vorteile gegenüber pneumatischen Systemen sind u.a.:

- höchste Sensibilität in den Verstellhüben (bis zu 1/10 mm)
- klare Trennung zwischen Leistungs- und Steuerteil
- lange Laufzeiten ohne Verstellung der Regulierwalze
- sichere Gewährleistung der Deckungsgleichheit bei Doppelsieben
- deutliche Verbesserung des Aufführvorgangs bei Schnellläufern
- absolut gerade bleibende Bespannungskante



Stellglied

Das elektro-motorische Stellglied besteht aus einem robusten Gussgehäuse mit einem Schlitten, der von einer Trapezgewindespindel angetrieben wird. Das Stellglied steht zum Einsatz in Nass- und Trockenpartien zur Verfügung; wahlweise aus Edelstahl oder aus Stahl mit Anstrichsystem versehen. Der Stellantrieb verfügt über einen Spezialmotor mit spezifischer Kennlinie.

Produktvorteile

- robuste Ausführung
- maximaler Umschlingungswinkel an der Regulierwalze 90°
- beliebige Einbauposition
- maximale Umgebungstemperatur bis 150° C
- geringer Energieverbrauch
- wartungsarmes System

Steuerung

Unsere Laufregler sind standardmäßig mit Siemens S7-300 ausgestattet. Eine Anbindung an ein vorhandenes Prozessleitsystem kann problemlos über Profibus, Ethernet oder RS232 erfolgen.

Automatische Mittendifindung

Beim Einsatz in Former-, Pressen- und Trockenpartien wird als Betriebsart üblicherweise Mittendifindung ausgewählt. Hierbei wird über den Rechner die neutrale Mittelposition der Regulierwalze ermittelt. Eine so eingestellte Regulierwalze gewährleistet eine außerordentlich hohe Laufstabilität der Bespannung.

Laufpositionserfassung der Bespannung

Es stehen 3 Varianten zur Ermittlung der Laufposition bereit:

1. **einseitige mechanische Laufpositionserfassung** (Bild 1)
2. **beidseitige überwiegend berührungslose Laufpositionserfassung** (Bild 2)
3. **berührungslose optische Laufpositionserfassung** (Bild 3)



Bild 1



Bild 2

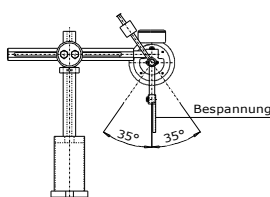

Bild 3

Die EMA Laufregler Ausführungen

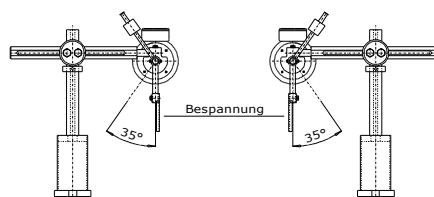
- T** Trockenpartie,- Gehäuseunterteil: Sphaeroguss GGG50, Gehäuseoberteil St50, Spindel St50
- NK** Nasspartie,- Gehäuseunterteil: Sphaeroguss GGG50, Gehäuseoberteil Edelstahl, Spindel Edelstahl, Stellantrieb und Positionsgeber gekapselt
- NK VA** Nasspartie,- Gehäuse komplett in Edelstahl, Spindel Edelstahl, Stellantrieb und Positionsgeber gekapselt

Typ LR 120

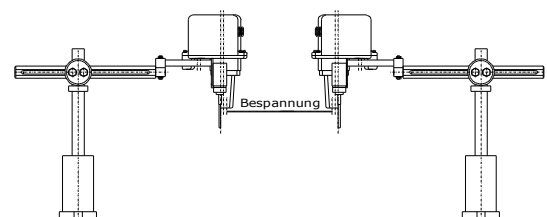
- maximaler Verstellhub:** 120 mm
- Verstellgeschwindigkeit:** 150 mm/min
- maximale Bespannungsbreite:** 4.500 mm
- Motor:** 0,25 kW

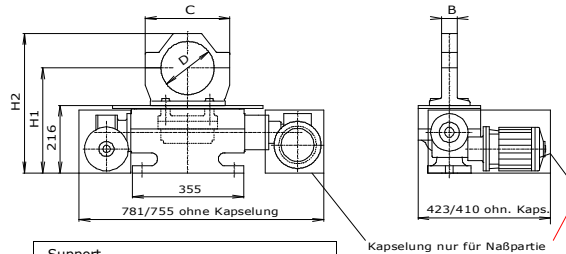

Support				
D max	B	C	H1	H2
170	50	270	336	446
210	50	325	346	471
250	50	370	366	521
220	75	370	366	521

Typ LR 172

- maximaler Verstellhub:** 170 mm
- Verstellgeschwindigkeit:** 150 mm/min
- maximale Bespannungsbreite:** 6.500 mm
- Motor:** 0,45 kW

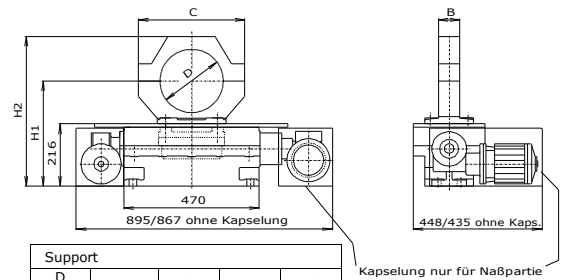

Support				
D max	B	C	H1	H2
250	75	370	366	521
300	75	420	396	576
300	90	420	386	566
360	120	560	466	686

Typ LR 170

- maximaler Verstellhub:** 170 mm
- Verstellgeschwindigkeit:** 150 mm/min
- maximale Bespannungsbreite:** 8.500 mm
- Motor:** 0,75 kW

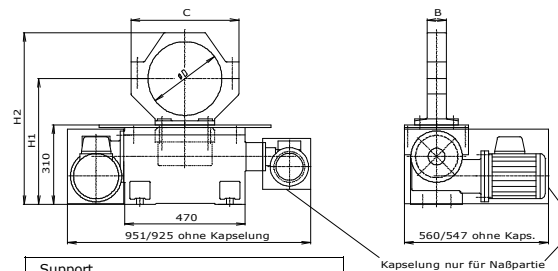

Support				
D max	B	C	H1	H2
250	75	370	460	615
300	75	420	490	670
300	90	420	480	660
360	120	560	560	780

Typ LR 180

- maximaler Verstellhub:** 180 mm
- Verstellgeschwindigkeit:** 150 mm/min
- maximale Bespannungsbreite:** 10.500 mm
- Motor:** 1,1 kW

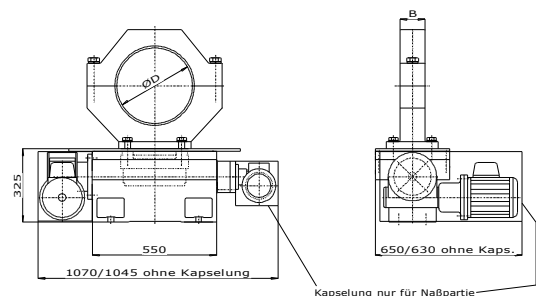

Support nach Kundenvorgabe

Referenzen

EMA Filz- und Sieblaufregler werden weltweit eingesetzt. Bei Bedarf senden wir Ihnen einen Auszug aus dem Kundenverzeichnis der letzten Jahre. Gerne nennen wir Ihnen Ansprechpartner, bei denen Sie sich über EMA-Produkte erkundigen können.



Brockenberg 19
52223 Stolberg
Deutschland

Telefon: +49 (24 02) 96 65 0
Fax: +49 (24 02) 96 65 50
E-Mail: info@ema-gmbh.com
<http://www.ema-gmbh.com>